

Addolcitori automatici con comando elettronico, misto tempo-volume, della rigenerazione. Sono impiegati per il trattamento dell'acqua sia per uso civile che industriale. Le prestazioni degli apparecchi di questa serie vanno da una portata di 1,6 fino a 5,0 m³/h e con capacità di ciclo da 90 ad 800 m³ °Fr. L'automatismo computerizzato integrale, con controller a microprocessori e contatore d'acqua incorporato, assicura l'ottimizzazione dei consumi di sale per la rigenerazione, evitando comunque che la rigenerazione stessa avvenga in momenti non desiderati. Eventuali prelievi d'acqua, durante la fase di rigenerazione, sono comunque assicurati da un by-pass interno alla valvola. L'apparecchio permette la programmazione sia della quantità di acqua erogabile per ogni ciclo che dell'ora in cui si desidera avvenga la rigenerazione, ed inoltre di una riserva di carica sufficiente ad erogare acqua trattata dalla fine del ciclo all'avvio della rigenerazione. Un ulteriore accorgimento, adottato in modo specifico per il trattamento di acqua potabile, consente la programmazione di un ciclo minimo di rigenerazione, al fine di evitare un eccessivo ristagno dell'acqua durante i periodi di non utilizzo. (Le disposizioni vigenti prevedono che tale ciclo minimo sia di 4 giorni). Tutti i materiali impiegati sono atossici ed idonei al trattamento di acqua potabile.

Bombola in vetroresina (resina poliestere rinforzata con fibra di vetro), resina a scambio ionico specifica per uso alimentare e ad elevata capacità di scambio, serbatoio salamoia in materiale plastico antiurto, automatismo integrale con valvola a cinque fasi (controlavaggio, aspirazione salamoia e lavaggio lento, risciacquo, reintegro serbatoio salamoia, esercizio), con visualizzazione delle funzioni e delle programmazioni.

Naturalmente gli addolcitori AS/SV, come tutti gli addolcitori NOBEL, sono predisposti per l'applicazione del dispositivo CL90, per la rigenerazione autodisinfettante. Sono pertanto perfettamente in regola con le prescrizioni normative relative al trattamento delle acque potabili.

Automatic softeners equipped with timer-volume electronic control, for both industrial and residential water treatment. The features of the available models are flow rate from 1,6 up to 5,0 m³/h, and cycle from 90 up to 800 m³ °Fr.

The electronic control valve, with computerized system and built-in water meter, allows to get the minimum consumption of salt for regeneration, and to avoid the regeneration start when treated water is required.

A special by-pass built in the control valve warrants the feeding of water even during the regeneration cycle. The equipment allows to set both the quantity of treated water the softener can feed per cycle, and the time of the day in which the regeneration start is desired; furthermore a water remaining quantity to warrant treated water feeding from the end of the cycle until the start of regeneration, can be set.

All materials are non-toxic and suitable for drinking water.

Vessel in fiberglass reinforced polyester resin, exchange ionic resins for softening, with high exchange capacity and specific for drinking water; brine tank in shock resistant plastic material, control valve 5-cycles working (backwash, brine draw and purge, rinse, brine refill, service) with visual function and pre-set mode.

Furthermore, another programme mode allows to set a minimum frequency in regeneration to avoid too long backwater when water is not used.

The AS/SV softeners, as well as all NOBEL softeners, can be equipped with patented device CL 90, for self-sterilizing regeneration. (They meet the required standard for drinking water treatment).

Valvola di by-pass

Da installare direttamente sull'addolcitore, completa di valvola di by-pass, valvola di non-ritorno, valvola di miscela per la regolazione della durezza residua, valvola di sovralimentazione con apertura automatica del by-pass in caso di eccessive perdite di carico, con successiva chiusura automatica.

By-pass valve

To be connected to the automatic control valve, provided with: by-pass valve, blending valve to set the desired residual hardness, check valve, device to compensate pressure drops automatically opening the by-pass valve, with following closing.

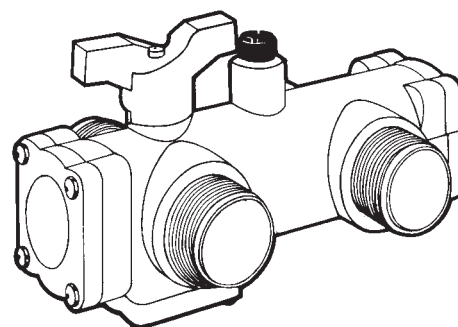

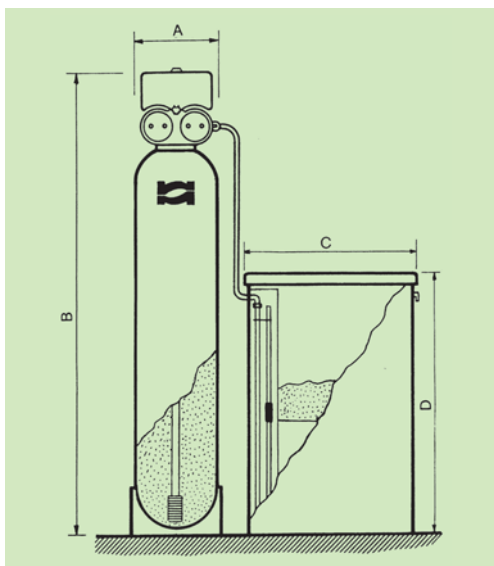
Dimensioni (mm) & pesi - Dimensions (mm) & weight

Modello <i>Model</i>	A	B	C	D	kg*
AS 90	250	1100	500	700	30
AS 150	250	1400	500	700	40
AS 210	300	1400	500	700	50
AS 300	300	1600	600	800	70
AS 450	350	1600	600	800	95
AS 600	400	1900	600	800	130
AS 800	400	1900	600	1100	160

*kg = peso alla spedizione / *shipping weight*

pressione esercizio / *working pressure*: 2,0 ÷ 6,0 bar (200 ÷ 600 kPa)

temperatura esercizio / *working temperature*: 5 ÷ 40°C (41 ÷ 104° F)

alimentazione elettrica / *power supply*: 220V 50Hz 40W

funzionamento: 12V 50Hz con trasformatore incorporato / *working tension*:
12 V 50Hz with built-in transformer

Caratteristiche tecniche Technical Data

Modello <i>Model</i>	portata <i>flow max</i> m ³ /h	ciclo <i>cycle</i> m ³ x °Fr.	resine <i>resins</i> lt.	sale per ciclo <i>salt for cycle</i> Kg.	attacchi <i>connections</i>	l*
AS 90	1,6	90	15	2,25	1"	100
AS 150	2,4	150	25	3,75	1"	100
AS 210	2,8	210	35	5,25	1"	100
AS 300	3,2	300	50	7,50	1"	150
AS 450	4,1	450	75	11,25	1"	150
AS 600	4,5	600	100	15,00	1"	150
AS 800	5,0	800	130	19,50	1 1/4"	200

*l = capacità serbatoio salamoia / *brine tank capacity*

Gli addolcitori utilizzati per il trattamento di acqua potabile devono essere integrati con il dispositivo brevettato CL 90, per l'automatica disinfezione delle resine durante ogni regenerazione (D.M. 443/90).

CL, NOBEL automatic patented device to self-sterilize the softeners during each regeneration should be provided, according to the Italian regulation for treatment of drinking water (D.M. 443/90).

Perdite di carico in bar e kPa alle varie portate espresse in % della portata max di riferimento.

Pressure drops in bar and kPa at the different flow rates which are expressed in % of the max flow rate of reference.

Caratteristiche e dimensioni non vincolanti.

Not binding sizes and data.

